

Data realizacji: 22.12.2021 r.

OCENA STANU TECHNICZNEGO POJAZDU

Miejsce oględzin: Jaworzno

Wybrany pakiet: Premium



PODSTAWOWE INFORMACJE

VIN	WVWZZZAUZGP*****
Marka	VOLKSWAGEN
Model	GOLF
Rok produkcji	2015
Pojemność silnika	1598 cm ³
Typ	Kombi
Rodzaj skrzyni biegów	Manualna 5-biegowa
Barwa lakieru	Czarna
Wskazanie drogomierza	205.612 KM
Moc [kW/KM]	77kW/105KM
Rodzaj paliwa	Diesel
Liczba drzwi	5
Data ostatniego badania technicznego	05.11.2021
Data ważności polisy OC	01.11.2022
Data pierwszej rejestracji	04.11.2015
Kraj pochodzenia	Polska
Data pierwszej rejestracji w Polsce	04.11.2015

KONTROLA ZEWNĘTRZNA

Pomiary grubości lakieru i szczelin pomiędzy elementami

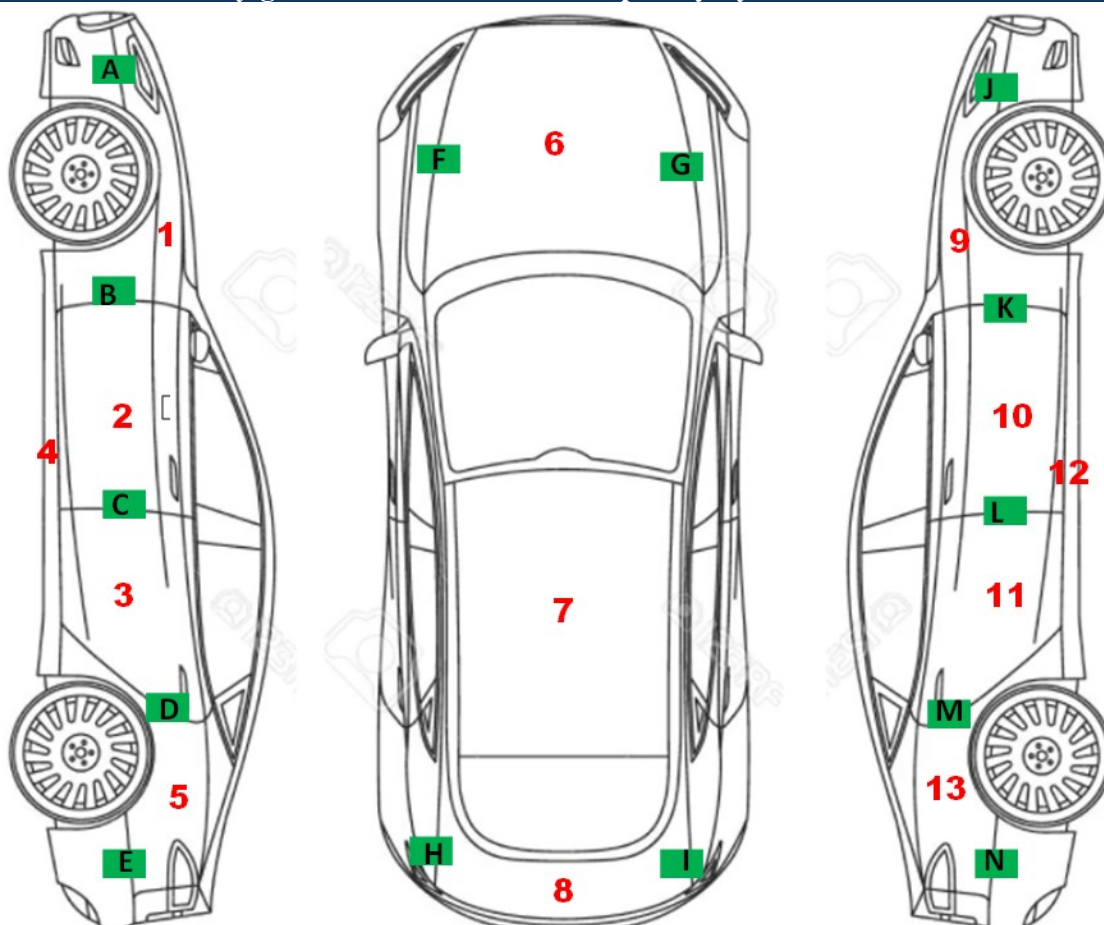

Lp.	Grubość lakieru [μm]	
1 (błotnik przedni lewy)	120÷160	
2 (drzwi przednie lewe)	130÷160	
3 (drzwi tylne lewe)	90÷110	
4	słupek A	30÷50
	słupek B	40÷50
	słupek C	40÷50
	próg	30÷50
5 (błotnik tylny lewy)	90÷130	
6 (pokrywa silnika)	80÷100	
7 (dach)	80÷110	
8 (pokrywa bagażnika)	80÷110	
9 (błotnik przedni prawy)	90÷120	
10 (drzwi przednie prawe)	90÷110	
11 (drzwi tylne prawe)	80÷110	
12	słupek A	40÷50
	słupek B	40÷50
	słupek C	40÷50
	próg	30÷50
13 (błotnik tylny prawy)	90÷110	

Lp.	Pomiar szczeliny [mm]
A (zderzak przedni)	3,4
B (błotnik przedni lewy)	3,6
C (drzwi przednie lewe)	3,5
D (drzwi tylne lewe)	3,5
E (zderzak tył)	3,5
F (pokrywa silnika)	3,4
G (pokrywa silnika)	3,4
H (pokrywa bagażnika)	3,5
I (pokrywa bagażnika)	3,6
J (zderzak przedni)	3,5
K (błotnik przedni prawy)	3,5
L (drzwi przednie prawe)	3,4
M (drzwi tylne prawe)	3,5
N (zderzak tył)	3,5

WNIOSKI

Samochód VW pokryty jest czarnym metalizowanym lakierem dwuwarstwowym. Karoseria wykonana jest z blachy ocynkowanej. Po przeprowadzeniu pomiarów grubości powłoki lakierniczej stwierdziłem, iż pojazd w przeszłości podlegał naprawie blacharsko-lakierniczej. W pojeździe został wymieniony zderzak oraz reflektor przedni lewy. Polakierowano błotnik przedni lewy oraz drzwi przednie lewe. Warstwa lakiernicza naprawianych elementów nie przekraczała 160 µm co wskazuje, iż elementy nie były naprawiane przy użyciu masy szpachlowej. Błotnik oraz drzwi do przeprowadzenia naprawy nie były demontowane (polakierowano je na pojeździe). Naprawa została przeprowadzona zgodnie z technologią producenta. Odcień oraz struktura lakieru nie odbiega od pozostałych elementów. Brak jakichkolwiek zacieków, zapyleń czy kraterów. Naocznie – brak możliwości wychycenia, iż elementy podlegały naprawie. Naprawa została rozliczona z polisy AC. Właściciel przedstawił zdjęcie szkody. Pozostałe elementy posiadają fabryczną powłokę lakierniczą. Nadwozie pojazdu posiada niewielkie uszkodzenia eksploatacyjne (udokumentowane na fotografiach). Drzwi tylne prawe posiadają „chałupniczą” zaprawkę lakierniczą. Właściciel przekazał, iż były zarysowane i wykonał zaprawkę we własnym zakresie. Korozja w tej okolicy nie występuje. Wszystkie elementy pojazdu spasowane prawidłowo. Samochód prezentuje się bardzo dobrze.

Szyby

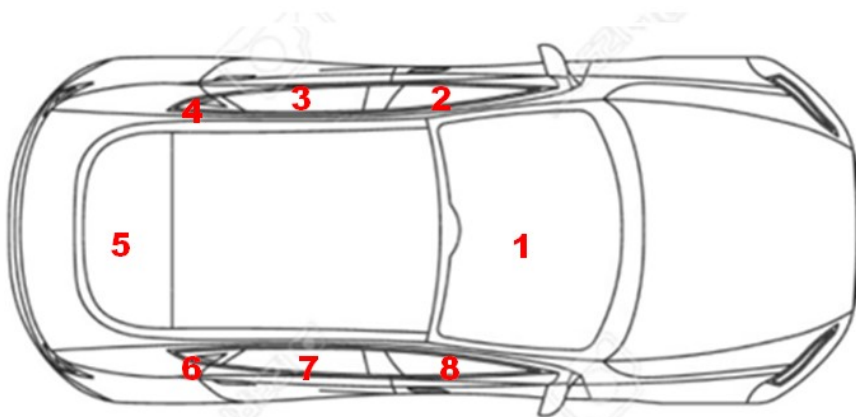

	Producent	Data produkcji	Uszkodzenia
1	NordGlass	2017	brak
2	VW AGC AUTOMOTIVE	2015	brak
3	VW PILKINGTON	2015	brak
4	VW AGC AUTOMOTIVE	2015	brak
5	VW AGC AUTOMOTIVE	2015	brak
6	VW AGC AUTOMOTIVE	2015	brak
7	VW AGC AUTOMOTIVE	2015	brak
8	VW SAINT-GOBAIN	2015	brak

WNIOSKI

Podczas oględzin stwierdzono, iż pojazd posiada nieoryginalną szybę czołową (rocznik 2017). Obecny właściciel nie znał powodu wymiany szyby (najprawdopodobniej odprysk). Pozostałe szyby pojazdu są

fabryczne (razem z dodatkowymi szybami drzwi przednich i tylnych). Szyby nie posiadają uszkodzeń mechanicznych.

Kontrola ogumienia

	Opona PP	Opona PL	Opona TP	Opona TL
Producent/model	Nokian WR D3	Nokian WR D3	Nokian WR D3	Nokian WR D3
Rozmiar	195/65R15	195/65R15	195/65R15	195/65R15
Nośność/indeks prędkości	91T	91T	91T	91T
Data produkcji	25 tydzień 2018 r.	25 tydzień 2018 r.	19 tydzień 2018 r.	19 tydzień 2018 r.
Wysokość bieżnika	6,4 [mm]	6,4 [mm]	6,9 [mm]	6,9 [mm]

Wnioski

Samochód wyposażony w obręcze (felgi) stalowe z założonymi oponami zimowymi. Wszystkie opony z rocznika 2018. Zużyte równomiernie na całej powierzchni styku. Brak jakichkolwiek uszkodzeń mechanicznych. Obręcze stalowe noszą delikatne ślady korozji powierzchniowej krawędzi.

Oświetlenie

Typ	Stan	Komentarz
Mijania	sprawne	brak uwag
Drogowe (długie)	sprawne	brak uwag
Pozycyjne	sprawne	brak uwag
Kierunkowskazy	sprawne	brak uwag
Awaryjne	sprawne	brak uwag
Przeciwmgłowe przednie	brak	pojazd nie jest wyposażony
Przeciwmgłowe tylne	sprawne	brak uwag
Cofania	sprawne	brak uwag
Stop	sprawne	brak uwag

Wnioski

Oświetlenie zewnętrzne i wewnętrzne pojazdu sprawne technicznie. Reflektor przedni lewy po wymianie (jest z rocznika 2021 r.). Brak wizualnej różnicy (w zużyciu) pomiędzy prawym i lewym reflektorem.

Kontrola wewnętrzna

Komora silnika i wnętrze bagażnika

	Stan	Komentarz
Stan maski i maty wygłuszającej	Ok	brak zniszczeń
Ślady odkręcania śrub mocujących	Ok	brak widocznych śladów
Producent oleju	MOTUL	-
Gatunek oleju	5W30	-
Data wymiany		10.11.2021 r.
Poziom oleju	Ok	poziom oleju w normie
Kolor oleju	Ok	olej jasnej barwy - świeżo po wymianie
Gatunek płynu chłodniczego	Wielosezonowy	brak uwag
Poziom płynu chłodniczego	Ok	poziom w granicy normy, brak uwag
Wycieki widoczne w komorze od góry	Są	delikatne zapocenia w okolicy wtryskiwaczy paliwa
Stan wizualny komory	Ok	komora silnika nie została umyta. Widoczne eksploatacyjne zabrudzenia komory
Stan elementów konstrukcyjnych	Ok	brak uwag
Niepokojące dźwięki	Brak	brak niepokojących dźwięków

Wnioski

Komora silnika i wnętrze bagażnika pokryte fabryczną warstwą lakieru. Brak widocznych śladów demontażu elementów. Silnik pojazdu nie został umyty przed sprzedażą – normalnie ślady zanieczyszczeń komory silnika (biorąc pod uwagę przebieg pojazdu). W okolicy wtryskiwaczy widoczne delikatne zapocenia. Elementy konstrukcyjne (podłużnice wzmocnienia) nie noszą śladów napraw blacharsko-lakierniczych. Poziomy płynów eksploatacyjnych w wartościach nominalnych. Pojazd świeżo po wymianie wszystkich filtrów. Silnik po uruchomieniu (na zimno) pracuje prawidłowo. Z komory silnika (po uruchomieniu pojazdu) nie wydobywają się niepokojące dźwięki. Komora bagażnika nosi normalnie ślady użytkowania. Pod pokrywą silnika znajduje się nalepka z wymiany rozrządu przy przebiegu 166.209 km. Właściciel nie posiada faktury za wymianę.

Tapicerka i wnętrze

	Uwagi
Zabrudzenia	Tapicerka foteli przednich oraz podsufitka delikatnie zabrudzona - zalecane wypranie.
Przypalenia	brak
Pęknięcia	brak
Zarysowania	brak
Przetarcia	brak
Zapach	brak uwag

	Stan	Komentarz
Centralny zamek	ok	brak uwag
Radio	ok	brak uwag
Nawigacja	brak	-
Klimatyzacja	ok	słychać uruchomienie kompresora. Ze względu na temperaturę panującą na zewnątrz brak możliwości oceny skuteczności chłodzenia.
Podgrzewanie tylnej szyby	ok	brak uwag
El reg lusterek	ok	brak uwag
El składanie lusterek	brak	-
Wycieraczki	ok	brak uwag
Spryskiwacz	ok	brak uwag
Sygnał dźwiękowy	ok	brak uwag
El szyby przód	ok	brak uwag
El szyby tył	ok	brak uwag
Kierownica wielofunkcyjna	brak	-
Komputer pokładowy	ok	brak uwag
Wspomaganie kierownicy	ok	brak uwag
Podgrzewanie siedzeń	brak	-
El reg siedzeń	brak	-
Otwieranie bagażnika	ok	brak uwag
Otwieranie maski	ok	brak uwag
Otwieranie wlewu	ok	brak uwag
Szyberdach	brak	-
Otwierany dach	brak	-

Wnioski

Wnętrze pojazdu jest zadbane. Brak jakichkolwiek zarysowań czy uszkodzeń. Wszystkie elementy wyposażenia są sprawne. Materiałowa tapicerka foteli przednich oraz wykładzina dachu (podsufitka) delikatnie zabrudzona. We wnętrzu nie czuć wilgoci oraz zapachu palonych papierosów. Kierownica posiada ślady zużycia – wykonano dokumentację zdjęciową.

Jazda próbna

	Wynik	Komentarz
Uruchomienie na zimnym silniku	prawidłowe	-
Uruchomienie na ciepłym silniku	prawidłowe	-
Utrzymanie toru jazdy	prawidłowe	-
Zamiana biegów	prawidłowa	-
Dymienie z rury	brak	-
Przyspieszenie	prawidłowe	-
Hamowanie	prawidłowe	-
Zawieszenie	brak uwag	-
Jazda na wprost	prawidłowa	-
Hamulec ręczny	sprawny	-
Luz na kierownicy	brak	-
Układ wydechowy	sprawny	-
Instalacja gazowa	brak	-

Wnioski

Silnik zapala bezproblemowo. Pierwsze uruchomienie po przybyciu na oględziny odbyło się na zimnym silniku (właściciel wyjeżdżał z garażu). Jazda próbna odbyła się na odcinku ok. 15 km ze zróżnicowaną prędkością (do ok. 120 km/h). Praca sprzęgła prawidłowa. Pedał pracuje gładko w pełnym zakresie, nie czuć wibracji. Wszystkie biegi wchodzi płynnie – bez niepokojących dźwięków. Skok lewarka zmiany biegów prawidłowy. Silnik pracuje prawidłowo w pełnym zakresie prędkości obrotowej. Przyrost mocy i momentu obrotowego prawidłowy. Brak zadymienia z układu wydechowego (na zimnym i ciepłym silniku). Układ hamulcowy pracuje prawidłowo (ABS, ESP i ASR sprawne). Samochód prowadzi się bardzo dobrze, zachowuje wskazany tor jazdy. Zawieszenie pracuje cicho i płynnie wybiera nierówności. We wnętrzu nie słychać odgłosów skrzypienia tapicerki.

Oględziny podwozia

	Wynik	Komentarz
Oslona silnika od spodu	ok	-
Wycieki silnika od spodu	brak	-
Przekładnia kierownicza – wycieki i luzy	brak	-
Wahacze i tuleje	ok	-
Układ napędowy – przeguby półosie wał	ok	-
łożyska wszystkich kół	ok	-
Stan opon od strony wewnętrznej	ok	-
Stan amortyzatorów	ok	-
Ocena wizualna tarcz hamulcowych	ok	-
Ocena wizualna klocków hamulcowych	ok	-
Ocena przewodów hamulcowych	ok	-

Widoczne naprawy powypadkowe	brak	-
Widoczne elementy korozji	brak	-
Układ wydechowy	ok	
Zawieszenie	ok	-

Wnioski

Ogłędziny podwozia wykonano na SKP (stacji kontroli pojazdów). Nie stwierdzono żadnych luzów w układzie kierowniczym oraz zawieszenia. Widoczna delikatna (powierzchniowa) korozja układu wydechowego. W pozostałej części podwozia brak widocznych śladów ognisk korozyjnych. Tarcze i klocki hamulcowe osi przedniej i tylnej w bardzo dobrym stanie (zużyte w ok. 20÷30%). Osłony podwozia kompletne. Brak widocznych śladów wycieków z jednostki napędowej. Podczas badania sprawdzono również skuteczność siły hamowania oraz siłę tłumienia amortyzatorów – bez uwag.

Odczyt kodów błędów

Po przeprowadzeniu jazdy próbnej dokonano odczytu kodów błędów w sterowniku. W pamięci zapisano:

- błąd ciśnienia w ogumieniu,
- błąd centralnego zespołu elektronicznego,
- błąd komunikacji ze sterownikiem układu kontroli akumulatora,
- błąd sterownika tylnych drzwi od strony kierowcy i przednich pasażera,
- błąd układu zarządzania wersją oprogramowania.

Każdy z błędów jest sporadyczny – po skasowaniu żaden błąd nie powrócił. Potwierdzono również przebieg pojazdu w sterowniku silnika – 205.638 km. Zweryfikowano również stan filtra cząstek stałych (DPF) – brak nadmiernego zapełnienia.

Historia serwisowa

Właściciel przedstawił do wglądu historię serwisową od 2019 r. (przebieg 183.450 km). Wykonano pełną dokumentację zdjęciową. We wcześniejszej historii niestety nie ma. Potwierdzono historię od 2014 r. pojazdu w bazie CEPiK. Przebieg pojazdu wydaje się być realny – biorąc pod uwagę stan pojazdu oraz dostępną historię z przeglądów technicznych.

Podsumowanie

Samochód uczestniczył w okresie eksploatacji w jednej kolizji. Właściciel przez telefon poinformował o tym fakcie i przy oględzinach przedstawił zdjęcie szkody. Potwierdza to również zweryfikowana historia szkód. Pojazd ogólnie w bardzo dobrym stanie, zadbane. Po zakupie zalecałbym weryfikację lub wymianę rozrządu ze względu na brak dokumentacji potwierdzającej wymianę (w pojeździe znajduje się jedynie naklejka). W pozostałym zakresie pojazd nie wymaga od właściciela nakładu finansowego. Właściciel deklaruje, iż posiada do pojazdu koła aluminiowe 16" z oponami letnimi (w bardzo dobrym stanie). Podczas oględzin nie posiadał kół do wglądu. **Ze swojej strony polecam zakup analizowanego pojazdu.**